

Instalacje



SIECI GAZOWE



SIECI WODOCIĄGOWE



SIECI KANALIZACYJNE



SIECI CIEPŁOWNICZE



DROGOWNICTWO

SKŁADY „KROPELEK”

SKŁADY „PECEFAL”

SKŁADY „ŻELIWIARZ”

2. 205. I. CENNIK PODSTAWOWY SIECI WODOCIĄGOWE NAWIERTKA NWZ NA AC TYP 1121, 1125 KARTA B

EDYCJA I 2012. STAN NA DZIEŃ 2012.12.01

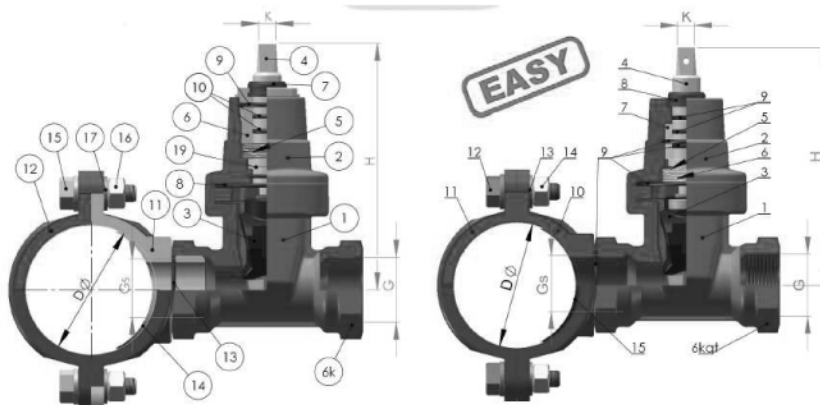

1. Korpus
2. Pokrywa
3. Klin
4. Trzpień
5. Wkrętka zabezpieczająca
6. Wkrętka wymienna
7. Uszczelka kształtowa
8. O-ring
9. O-ring
10. O-Ring
11. Stopa obejmy
12. Obejma
13. O-ring
14. Uszczelka siodłowa
15. Śruba
16. Nakrętka
17. Podkładka

1. Korpus
2. Pokrywa
3. Klin
4. Trzpień
5. Podkładka
6. Wkrętka zabezpieczająca
7. Tulejka
8. Uszczelka kształtowa
9. O-ring
10. Stopa objemy
11. Obejma
12. Śruba
13. Podkładka
14. Nakrętka
15. Uszczelka siodłowa

Dane techniczne :

DN	H	L	I	K	G	Nr katalogowy	Waga [kg]	Wersje
90-225	178	173	24	14	1 " / 25	1121/1125-EASY	10,2	PN10 / 16
	178	173	24	14	3/4 " / 32	1121/1125-EASY	10,0	PN10 / 16
	178	173	24	14	6/4 " / 40	1121/1125-EASY	9,8	PN10 / 16

INFORMACJE TECHNICZNE ORAZ WYCENY INWESTYCYJNE U NASZYCH DORADCÓW

TAŚMY I FOLIE
BUDOWLANE

TAŚMY I FOLIE
OPAKOWANIOWE

MATERIAŁY IZOLUJĄCE
I USZCZELNIAJĄCE

SYSTEMY DOCIEPLEŃ
BUDYNKÓW

BEZPIECZEŃSTWO
I HIGIENA PRACY

Chemia

Kropelek:

kontakt bezpośredni: +48 505 657 795

magazyn dla dostaw 1145IW: ul. Handlowa 2, 41-807 Zabrze
sklad.kropelek.zabrze@orangeseven.pl

Pecefal:

kontakt bezpośredni: +48 505 657 795

magazyn dla dostaw 1145IK: ul. Handlowa 2, 41-807 Zabrze
sklad.pecefal.zabrze@orangeseven.pl

Żeliwiarz:

kontakt bezpośredni: +48 505 657 795

magazyn dla dostaw 1115ID: ul. Cegielnia Murcki 5, 40-749 Katowice
sklad.zeliwiarz.katowice@orangeseven.pl

Adres do korespondencji i fakturowania: Orange Seven, ul. Opolskiego 1/21, 41-500 Chorzów